



Présentation :

Cette désacheuse manuelle est la solution idéale pour la vidange de sacs papiers ou plastique contenant des produits en poudre ou granulaire avec absence complète de poussière.

Caractéristiques technique :

- Réalisé par élément permettant plusieurs combinaisons possibles
- Construction Acier ou Inox
- Dépoussiérage par moto-ventilateur et filtration polyester 1m²avec nettoyage par contre-courant d'air comprimé.

Dimensions :

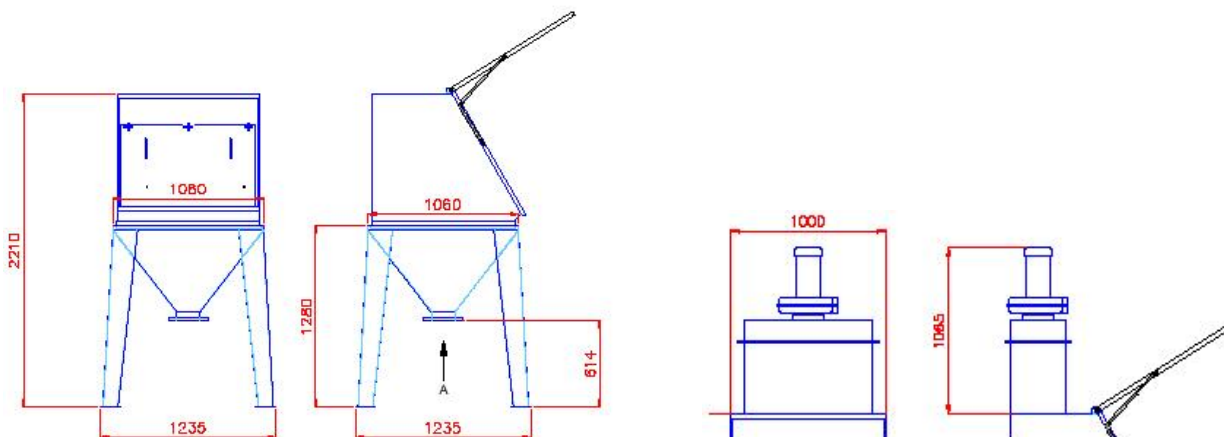

Sacs : L. 800 x l. 200 mm

Reprise par Aspiration

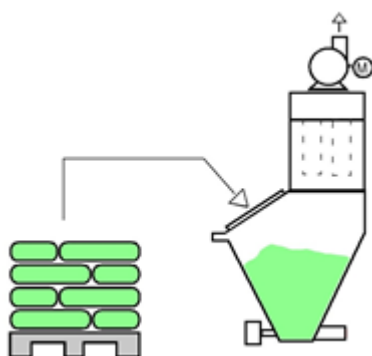

Reprise par Vis

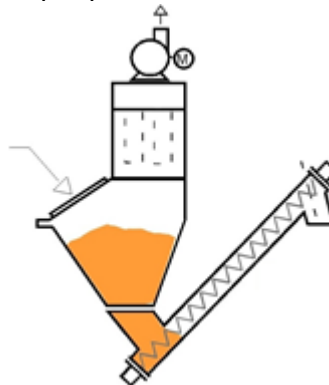

Reprise par TP



Produits de références :

Acide adipique, alumine, aluminium hydrate, argile a poterie fine sèche, argile expansée, argile atomisée, acide borique fin, bauxite, farine d'avoine, bentonite, bioxyde de titane, bicarbonate de sodium, café moulu sec, grain de café torréfié, café soluble, poussière de charbon noire, ciment, caolin, carbonate de chaux, chaux hydratée, farine d'orge, farine de blé, farine de grains, mica moulu, oxyde de zinc léger, poudre de pvc, sel sec fin, sable silice, tabac, talc en poudre, sucre en poudre...

